



UNIVERSIDAD DE
MURCIA

Servicio

Adjunto de anexo a historia clínica

Vicerrectorado de Coordinación y Servicios Asistenciales

SR-000180

1.- Datos generales del trámite

Sujeto a tasa o precio público	No
Periodicidad	Continuo
Título para el ciudadano	Adjunto de anexo a historia clínica
Descripción para el ciudadano	Este servicio permite incluir en la historia médica de un paciente cualquier documento que aporte información sobre su estado de salud o enfermedad.
Unidad organizativa responsable	Vicerrectorado de Coordinación y Servicios Asistenciales
Unidad gestora del trámite	
Destinatario	<ul style="list-style-type: none">● Becarios● Estudiantes universitarios (estudios no oficiales)● Estudiantes universitarios (estudios oficiales)● PAS● PDI

2.- Clasificación temática / Categorización

Materias	<ul style="list-style-type: none">● Educación y formación● Salud
----------	---

3.- Datos de acceso

Requisitos de iniciación	- Ser paciente con derecho a asistir a un servicio asistencial de la Universidad de Murcia.
Nivel de tramitación electrónica	Nivel 1: Información
Canales de acceso al trámite	<ul style="list-style-type: none">● Presencial
Portal, sede o subsede	Servicios Asistenciales
Enlace web del trámite	https://www.um.es/web/servicios-asistenciales/
Sistema de identificación	
Sistema de firma	
Formularios	

4.- Descripción del trámite

Forma de inicio	Presencial
Descripción	El paciente acude a una consulta de servicios asistenciales, y durante la visita médica, le entrega un informe / prueba médica al profesional, bien en soporte papel o formato digital. Alternativamente, es posible enviar el documento por correo electrónico, en cuyo caso no es necesario digitalizarlo. Si lo entrega en papel, el profesional digitalizará el documento antes de adjuntarlo

a la historia clínica del paciente.

Si lo entrega en formato digital, se adjuntará directamente a dicha historia clínica.

5.- Documentación a presentar por el interesado

Documentos electrónicos

Código	Descripción	Observaciones
SR-000180#ARC-024#004	Otros	

6.- Diagrama del trámite

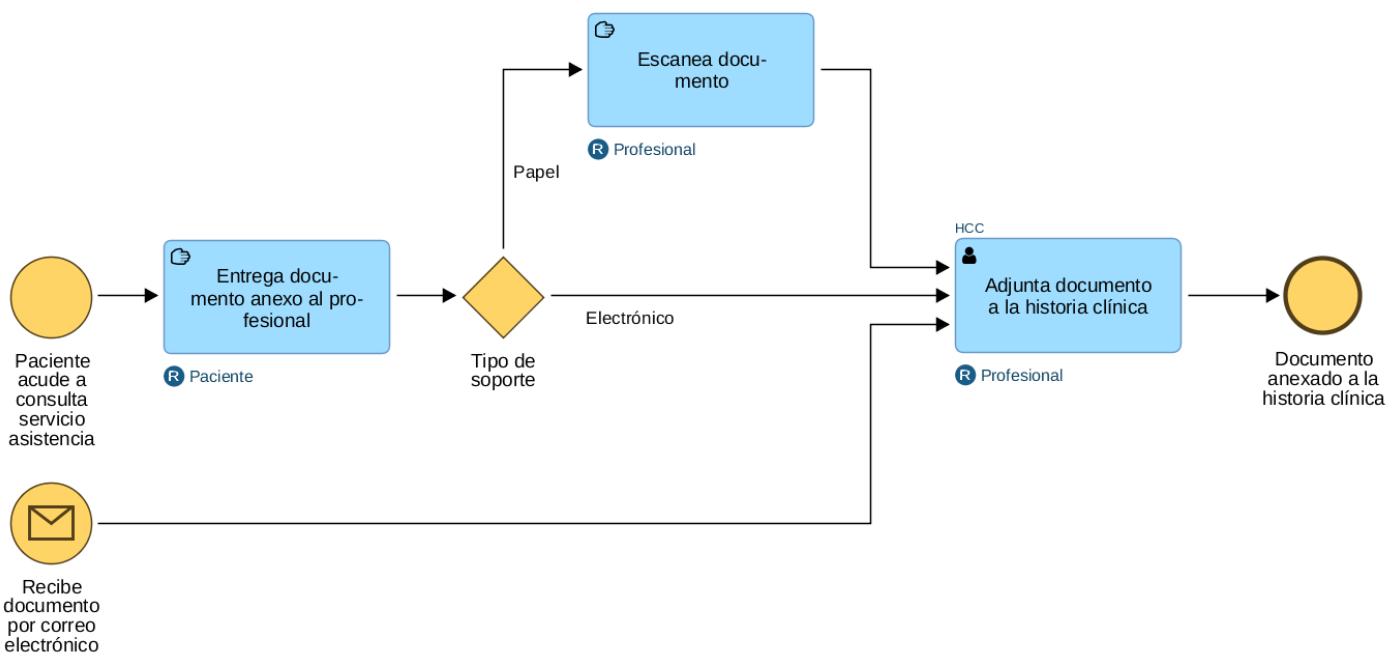

7.- Regulación del procedimiento

Órgano / unidad organizativa ante la que se inicia	Otros
Comunicación de final del trámite	
Normativa	Rango: Ley Número de disposición: 41/2002 Título: Ley 41/2002, de 14 de noviembre, básica reguladora de la autonomía del paciente y de derechos y obligaciones en materia de información y documentación clínica

URL:

<https://www.boe.es/buscar/pdf/2002/BOE-A-2002-22188-consolidado.pdf>

8.- Datos personales

Categoría/Dato personal	Obligatorio	Interesado	Obtenido de la UMU	Obtenido de otras entidades	Se cede a otras entidades
Relativos a la salud/ Antecedentes de salud	No	Si	No	No	No
Identificativos/ Ciudad	No	Si	No	No	No
Discapacidad/ Grado de discapacidad	No	Si	No	No	No
Familiares/Datos de ascendientes	No	Si	No	No	No
Relativos a la salud/ Estado de salud	No	Si	No	No	No
Familiares/Datos relativos a discapacidad de miembros de unidad familiar	No	Si	No	No	No
Identificativos/ Documento identificativo: NIF, NIE o Pasaporte	No	Si	No	No	No
Discapacidad/ Medidas correctoras	No	Si	No	No	No
Relativos a la salud/ Diagnóstico	No	Si	No	No	No
Identificativos/ Fecha de nacimiento	No	Si	No	No	No
Relativos a la salud/ Tratamiento clínico	No	Si	No	No	No
Relativos a la salud/ Enfermedades	No	Si	No	No	No
Identificativos/ Dirección	No	Si	No	No	No
Discapacidad/ Circunstancias relativas a la discapacidad	No	Si	No	No	No
Relativos a la salud/ Medicación	No	Si	No	No	No

Categoría/Dato personal	Obligatorio	Interesado	Obtenido de la UMU	Obtenido de otras entidades	Se cede a otras entidades
Relativos a la salud/ Datos genéticos	No	Si	No	No	No
Identificativos/ Ciudad de nacimiento	No	Si	No	No	No
Identificativos/ Teléfono	No	Si	No	No	No
Identificativos/ Nombre y apellidos	Si	Si	No	No	No
Relativos a la salud/ Recogida de pruebas o documentos clínicos	No	Si	No	No	No
Identificativos/ Número de la seguridad social	No	Si	No	No	No
Académicos/Títulos académicos	No	Si	No	No	No
Relativos a la salud/ Resultado de análisis	No	Si	No	No	No
Laborales/Puesto de trabajo	No	Si	No	No	No
Identificativos/ Correo electrónico	No	Si	No	No	No
Familiares/Número de hijos	No	Si	No	No	No
Otros datos personales tratados	No disponible				

9.- Estados de tramitación

No se ha definido ningún estado de tramitación.